

CARATTERISTICHE TECNICHE | DATA SHEET DONNÉES TECHNIQUES | TECHNISCHE DATEN

PRO LINE VS25 - VS30

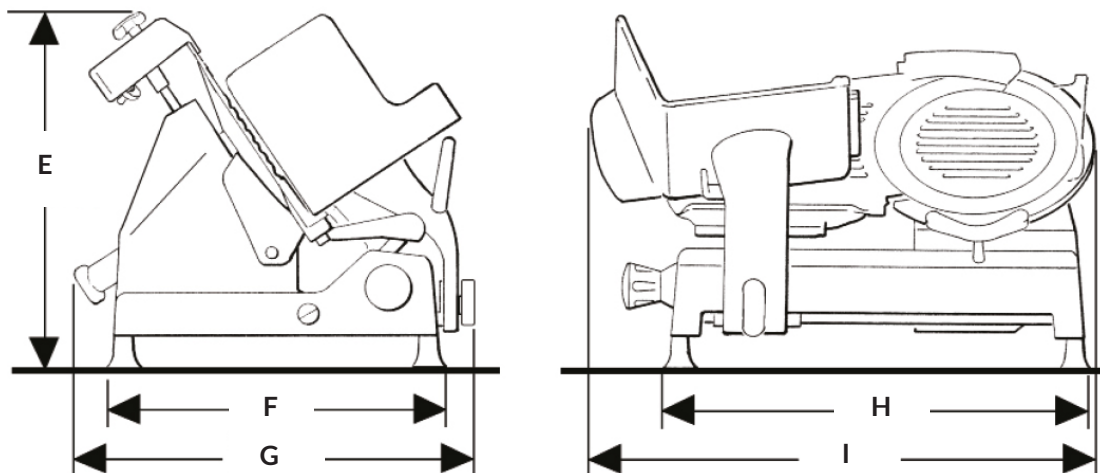

	SPECIFICHE SPECIFICATIONS SPÉCIFICATIONS TECHNISCHE MERKMALE	
	VS25	VS30
∅ Lama ∅ Blade ∅ Lame ∅ Messer	250 mm	300 mm
Spessore taglio Cut thickness Epaisseur de coupe Schnittbreite	0 - 14 mm	0 - 14 mm
Capacità di taglio circolare Capacity (circle) Capacité (cercle) Leistung (Kreis)	165 mm	200 mm
Capacità di taglio rettangolare Capacity (rectangle) Capacité (rectangle) Leistung (Rechteck)	210X125 mm	210X160 mm
Peso netto Net weight Poids net Nettogewicht	17 kg	20 kg
Potenza motore Motor rating Puissance moteur Motorleistung	0,20 kW	0,20 kW
Specifiche elettriche Electrical specifications Caractéristiques électriques Elektrische Eigenschaften	230 V 50 Hz 220 V 60 Hz 120 V 60 Hz	

DIMENSIONI DIMENSIONS MASSE	
VS25	VS30
E 380 mm	E 400 mm
F 300 mm	F 300 mm
G 380 mm	G 420 mm
H 380 mm	H 380 mm
I 550 mm	I 610 mm

Nota: A seguito della continua ricerca per migliorare sempre i nostri prodotti, le specifiche tecniche sono soggette a possibili variazioni
 Note: As we actually strive to improve our products, specifications are necessarily subject to change without notice
 Remarque: En raison de la recherche continue pour améliorer nos produits, les spécifications techniques sont sujettes à des possible variations
 Anmerkung: Aufgrund der ständigen Forschung für die Verbesserung unserer Produkte, die Produktionsvorgabe können Änderungen zeigen